

TransMotorbike



**Instrucciones; Instructions; Bedienungsanleitung
Mode d'emploi; Instruções**

TRANS MOTOR[®]
BIKE

INDICACIONES DE SEGURIDAD

- Antes de instalar el TransMotorbike lea detenidamente las instrucciones de montaje.
- El conductor es responsable de:
 - la correcta colocación del TransMotorbike, de su estado y de que esté bien sujeto sobre la bola de enganche.
 - el cumplimiento de la normativa nacional del país donde circule con el TransMotorbike. Le recomendamos especial atención, entre otros, a los temas de señalización de carga saliente y a los límites de anchura de este tipo de accesorios y su carga.
- Siempre que conduzca con el TransMotorbike instalado recuerde que lleva carga tras su vehículo, por lo que las fuerzas de inercia y los centros de gravedad cambian. Deberá tener precaución y adaptar su conducción a las circunstancias. Debe tener especial cuidado en curvas y en maniobras de frenado y marcha atrás. Sea respetuoso con las normativas de tráfico y los límites de velocidad establecidos.
- Se recomienda aplicar sobre la bola del enganche un desengrasante para que el TransMotorbike quede fijado correctamente.
- Antes de iniciar la marcha, compruebe:
 - el funcionamiento de las luces.
 - la posición del TransMotorbike para evitar que se desplace durante la marcha.
 - el perfecto cierre del mecanismo de fijación a la bola de enganche y que el cierre de seguridad está activado.
- Cuando monte la motocicleta en el TransMotorbike asegúrese de:
 - que estas no sobresalen de perfil de la planta de su vehículo y que ninguna parte del TransMotorbike o de la motocicleta tocan la carrocería.
 - haber retirado todos los objetos que pudieran caerse durante la conducción.
- Hnos. Sánchez-Lafuente, S.A. no se hace responsable por daños causados debido a un uso imprudente, exceso de carga o incidencias producidas por agentes externos (golpes, accidentes, etc...).
- El TransMotorbike no se puede adaptar a algunos vehículos con rueda de repuesto en el portón trasero. Le rogamos lo compruebe por anticipado.

GARANTÍA: El TransMotorbike Lafuente cuenta con dos años de garantía, de conformidad con lo dispuesto en la ley española (Real Decreto Legislativo 1/2007, de 16 de noviembre, por el que se aprueba el texto refundido de la Ley General para la Defensa de los Consumidores y Usuarios y otras leyes complementarias), así como las normativas de la Unión Europea al respecto.

SAFETY NOTICE

- Before you install the TransMotorbike, read the assembly instructions carefully.
- The driver is responsible for:
 - the correct attachment of the TransMotorbike, its condition and that it is well attached to the towing ball.
 - complying with the national regulations of the country in which he or she drives the TransMotorbike. We recommend paying special attention to, among other things, the projecting load signage and the width limits of this kind of accessories and their load.
- Whenever you drive with the TransMotorbike installed, remember that you have a load behind your vehicle, and that as a result the inertia forces and centres of gravity will change. You must be cautious and adapt your driving to the circumstances. You must take special care on curves and in braking and reversing manoeuvres. Respect the traffic rules and the speed limits.
- We recommend applying a lubricant to the towing ball so that the TransMotorbike is fitted correctly.
- Before you start driving, check:
 - the operation of the lights.
 - the position of the TransMotorbike to prevent it moving while you are driving.
 - that the closing mechanism that attaches to the towing ball is perfectly closed and that the safety lock is activated.
- In the case of electric bicycles check the country's rules about transporting them with the batteries installed.
- When you mount the bicycles on the TransMotorbike, make sure that:
 - they do not extend beyond the outline of your vehicle and that no part of the TransBike or

- When you mount the motorcycle on the TransMotorbike, make sure that:
 - they do not extend beyond the outline of your vehicle and that no part of the TransMotorbike or of the motorcycle touches the bodywork.
 - you have removed all of the objects that could fall off while you are driving.
- Hnos. Sánchez-Lafuente, S.A. is not liable for damage caused by imprudent use, excessive load or incidents caused by external agents (knocks, accidents, etc.).
- The TransMotorbike cannot be adapted to some vehicles with the spare wheel on the back door. Please check this in advance.

WARRANTY: The TransMotorbike Lafuente has a two year warranty period in accordance with Spanish law (Royal Legislative Decree 1/2007, of 16 November, which approves the revised text of the Ley General para la Defensa de los Consumidores y Usuarios and other complementary laws) as well as the regulations of the European Union in that regard.

SICHERHEITSHINWEISE

- Bevor Sie TransMotorbike aufbauen, lesen Sie bitte aufmerksam die Montageanleitung. Der Fahrer ist verantwortlich für:
 - die richtige Anbringung und den einwandfreien Zustand des Fahrradträgers sowie für die korrekte Befestigung an der Anhängerkupplung.
 - die Einhaltung der Vorschriften des Landes, in dem TransMotorbike zum Einsatz kommt.
 - Wir empfehlen Ihnen, vor allem auf die Kennzeichnung hervorstehender Ladung zu achten sowie auf die Bestimmungen bezüglich des seitlichen Überstehens von Fahrradträgern und Ladung.
 - Wenn Sie mit dem montierten Träger fahren, denken Sie bitte daran, dass die Rückseite ihres Fahrzeuges besonders belastet wird und sich Trägheitsmoment und Schwerkraft ändern. Seien Sie vorsichtig und passen Sie ihre Fahrweise den Fahrbedingungen an. Besondere Vorsicht sollten Sie in den Kurven, beim Bremsen und im Rückwärtsgang fahren und halten Sie die Verkehrsbestimmungen und Geschwindigkeitsbegrenzungen ein. Es wird empfohlen, auf die Anhängerkupplung ein fettlösendes Mittel aufzutragen, um den TransMotorbike-Träger korrekt befestigen zu können.
 - Vor der Fahrt sollten Sie folgendes überprüfen:
 - Korrektes Funktionieren der Beleuchtung.
 - Einwandfreie Befestigung des TransMotorbike, damit er während der Fahrt nicht verrutscht.
 - Richtiges Schließen des Verschlussmechanismus der Anhängerkupplung und Aktivierung des Sicherheitsverschlusses.
 - Bei Befestigung der Motorrad auf dem TransMotorbike achten Sie bitte darauf,
 - dass diese nicht über das Fahrzeug hinausragen und weder TransMotorbike noch Motorrad mit der Karosserie in Berührung kommen.
 - dass sämtliche Gegenstände entfernt wurden, die während der Fahrt herunterfallen könnten.
 - Hnos.Sánchez-Lafuente S.A. haftet nicht für durch mangelnde Sorgfalt hervorgerufene Schäden bzw. durch Überschreiten der maximalen Belastung oder für durch äußere Faktoren verursachte Mängel (Stöße, Unfälle, usw.).
 - Der TransMotorbike kann an einigen Fahrzeugen nicht angebracht werden, bei denen sich der Reservereifen an der Heckklappe befindet. Überzeugen Sie sich bitte vorher, ob eine Montage möglich ist.
- GARANTIE:** Der TransMotorbike von Lafuente hat zwei Jahre Garantie nach der spanischen Gesetzgebung (Gesetzesdekret 1/2007 vom 16. November, in dem die Neufassung des Ley General para la Defensa de los Consumidores y Usuarios verabschiedet wird und ergänzende Gesetze) sowie den diesbezüglichen Bestimmungen der Europäischen Union.

INDICAÇÕES DE SEGURANÇA

1. Antes de instalar o TransMotorbike leia atentamente as instruções de montagem.
2. O condutor é responsável por:
 - a correta colocação do TransMotorbike, o seu estado e estar bem fixado sobre o gancho de reboque;
 - o cumprimento da legislação nacional do país em que circule com o TransMotorbike. Recomendamos uma especial atenção, entre outras às questões de sinalização de carga saliente e aos limites de largura deste tipo de acessórios e da sua carga.
3. Sempre que conduzir com o TransMotorbike instalado tenha presente que leva carga na parte traseira do seu veículo, pelo que as forças de inércia e os centros de gravidade se alteram. Deverá tomar cuidado e adaptar a sua condução às circunstâncias. Deve ter especial cuidado em curvas e em manobras de travagem e marcha atrás. Respeite as normas de trânsito e os limites de velocidade estabelecidos.
4. É recomendável a aplicação sobre o gancho do reboque de um desengordurante para que o TransMotorbike fique corretamente fixado.
5. Antes de iniciar a marcha, verifique:
 - o funcionamento das luzes;
 - a posição do TransMotorbike para evitar que se desloque durante o percurso;
 - o perfeito bloqueio do mecanismo de fixação ao gancho do reboque e que o fecho de segurança está ativado.
6. Quando montar a motocicleta no TransMotorbike assegure-se de que:
 - estas não sobressaem do perfil do plano do seu veículo e que nenhuma parte do TransMotorbike ou das motocicleta toca na carroçaria;
 - retirou todos os objetos que possam cair durante a condução.
7. Hnos. Sánchez-Lafuente, S.A. não assume qualquer responsabilidade por estragos causados por uso imprudente, excesso de carga ou ocorrências provocadas por agentes externos (pancadas, acidentes, etc...).
8. O TransMotorbike não pode ser adaptado a alguns veículos com roda sobresselente na porta traseira. Pedimos que verifique antecipadamente este aspeto.

GARANTIA: O TransMotorbike Lafuente tem dois anos de garantia, em conformidade com a lei espanhola (Real Decreto Legislativo 1/2007, de 16 de novembro, pelo qual é aprovado o texto reformulado da Ley General para la Defensa de los Consumidores y Usuarios e outras leis complementares), assim como as regulamentações da União Europeia sobre este assunto.

CONSIGNES DE SÉCURITÉ

1. Avant d'installer le TransMotorbike, lisez attentivement les instructions de montage.
2. En tant que conducteur, vous êtes responsable :
 - de la pose correcte, du bon état et de la fixation adéquate du TransMotorbike sur la boule d'attelage.
 - du respect de la réglementation nationale du pays dans lequel vous circulez avec le TransMotorbike. Nous vous recommandons de faire tout particulièrement attention aux questions de signalisation des chargements saillants et aux limites de largeur des accessoires de ce type et de leur chargement.
3. Lorsque vous conduisez avec le TransMotorbike installé, n'oubliez pas que vous transportez une charge à l'arrière de votre véhicule, ce qui en modifie les forces d'inertie et les centres de gravité. Vous devez faire très attention et adapter votre conduite à ces circonstances, notamment, dans les virages, les manœuvres de freinage et en marche arrière. Respectez le code de la route et les limites de vitesse établies.
4. Il est recommandé d'appliquer sur la boule d'attelage un dégraissant pour que le TransMotorbike reste correctement fixé.
5. Avant de démarrer, vérifiez :
 - le fonctionnement des feux.
 - la position du TransMotorbike pour éviter qu'il ne se déplace pendant la conduite.
 - la fermeture parfaite du mécanisme de fixation sur la boule d'attelage et l'activation du verrouillage antivol.
6. Lors de l'installation de moto sur le TransMotorbike, assurez-vous que :
 - ceux-ci ne dépassent pas la largeur totale de votre véhicule et qu'aucune partie du TransBike ou des vélos ne touche la carrosserie.

- ceux-ci ne dépassent pas la largeur totale de votre véhicule et qu'aucune partie du TransMotorbike ou des vélos ne touche la carrosserie.
 - vous avez retiré tous les objets qui pourraient tomber lors de la conduite.
7. Hnos. Sánchez-Lafuente, S.A. decline toute responsabilité en cas de dommages causés par une utilisation imprudente, une surcharge ou des incidents dus à des agents externes (heurts, accidents, etc.).
 8. Le TransMotorbike peut ne pas être adapté à certains véhicules dont la roue de secours se trouve sur le hayon arrière. Nous vous prions de bien vouloir vérifier cela avant l'achat.

GARANTIE : le TransMotorbike Lafuente est garanti deux ans, conformément aux dispositions de la loi espagnole (décret royal législatif 1/2007, du 16 novembre, par lequel est approuvé le texte refondu de la Ley General para la Defensa de los Consumidores y Usuarios et autres lois complémentaires) et des réglementations de l'Union européenne à ce sujet.

INDICAZIONI DI SICUREZZA

1. Prima di installare il TransMotorbike leggere attentamente le istruzioni di montaggio.
2. Il conducente è responsabile per:
 - la corretta collocazione del TransMotorbike, del suo stato e che sia ben installato sulla sfera d'aggancio.
 - l'adempimento della normativa nazionale del paese dove circoli con il TransMotorbike. Le raccomandiamo di prestare particolare attenzione, fra l'altro, alla segnalazione di carico sporgente e ai limiti di larghezza di questo tipo di accessorio e al suo carico.
3. Quando conduce con il TransMotorbike installato ricordi che porta un carico dietro il suo veicolo, pertanto le forze d'inertzia e i centri di gravità cambiano. Dovrà avere precauzione e adattare le sue condizioni alle circostanze. Deve fare particolare attenzione in curva e nelle manovre di frenata e di retromarcia. Sia rispettosi delle normative di traffico e dei limiti di velocità stabiliti.
4. Si raccomanda di applicare sopra la sfera d'aggancio uno sgrassante affinché il TransMotorbike sia fissato correttamente.
5. Prima di iniziare a guidare, controllare:
 - il funzionamento delle luci.
 - la posizione del TransMotorbike per evitare che si sposti durante il viaggio.
 - che il meccanismo di fissaggio sia perfettamente chiuso sulla sfera d'aggancio e che la chiusura di sicurezza sia attivata.
6. Al montare le motocicleta nel TransMotorbike assicurarsi:
 - che queste non sporgano dal profilo della pianta del veicolo e che nessuna parte del TransMotorbike o delle motocicleta tocchi la carrozzeria.
 - di aver rilitato tutti gli oggetti che possano cadere mentre guida.
7. Hnos. Sánchez-Lafuente, S.A. non si fa responsabile per danni causati dovuti ad un uso imprudente, eccesso di carico o eventi prodotti da agenti esterni (colpi, incidenti, ect...).
8. Il TransMotorbike non può essere adattato ad alcuni veicoli con ruote di scorta nel bagagliaio. La preghiamo di controllarlo anteriormente.

GARANTIA: Il TransMotorbike Lafuente prevede due anni di garanzia, ai sensi di quanto disposto dalla legge spagnola (Regio Decreto Legislativo 1/2007, del 16 novembre, con il quale si approva il testo unico della Ley General para la Defensa de los Consumidores y Usuarios e altre leggi complementari), così come le normative dell'Unione Europea al rispetto.

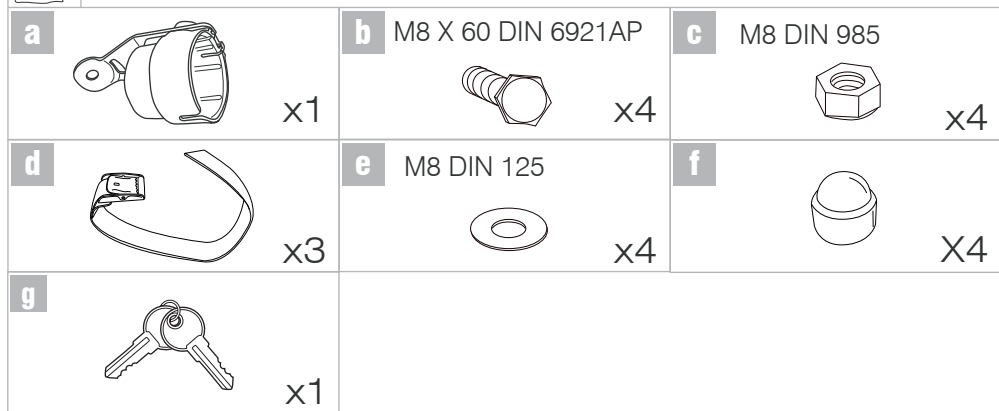
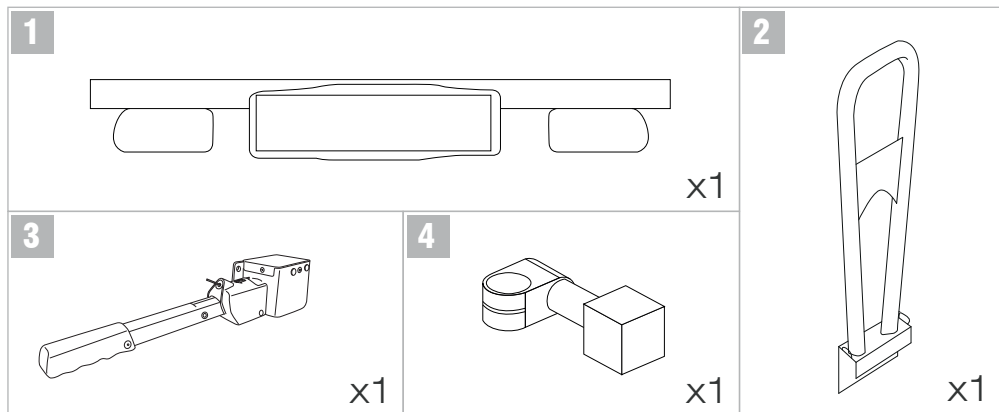
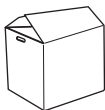

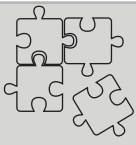

1

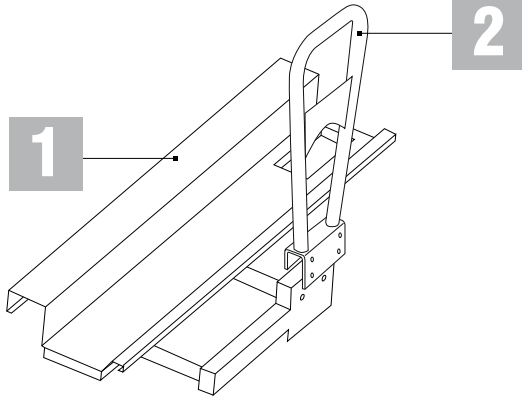

2

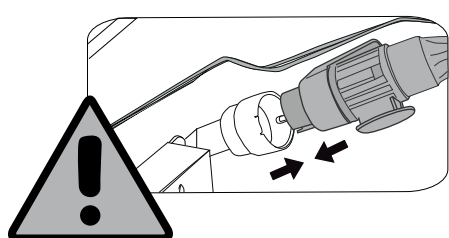
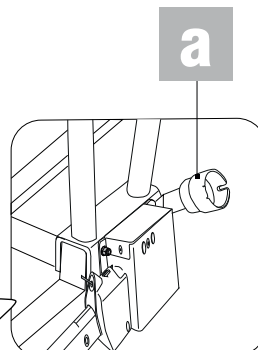
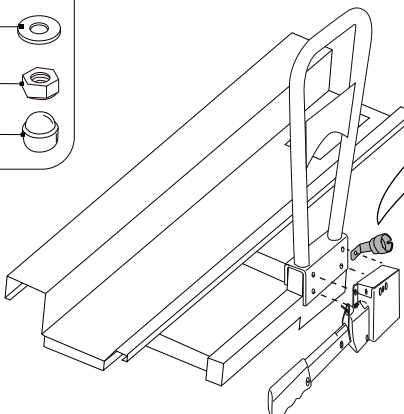
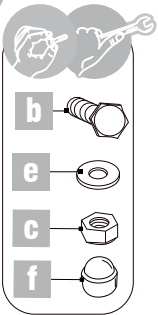

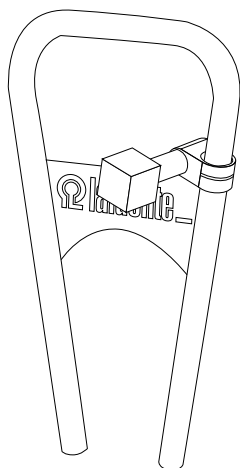
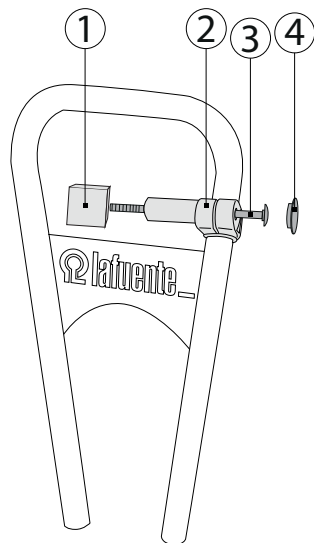
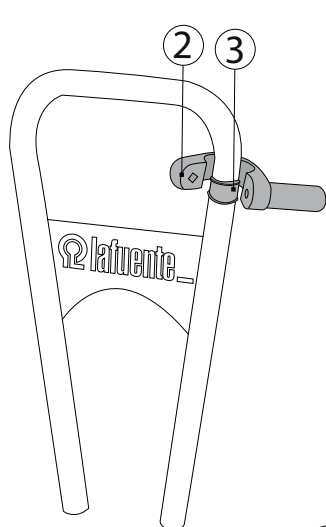
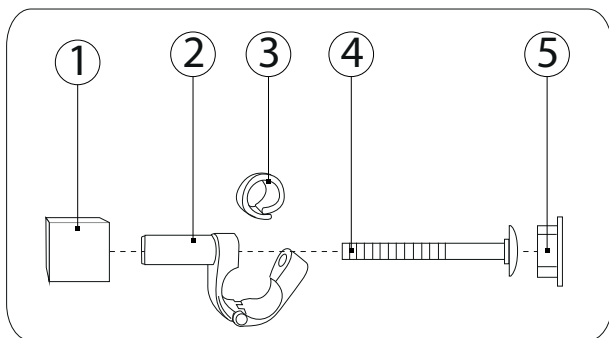

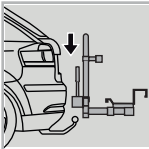

1

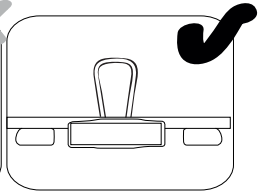
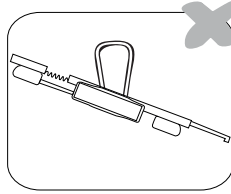
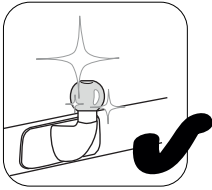

2

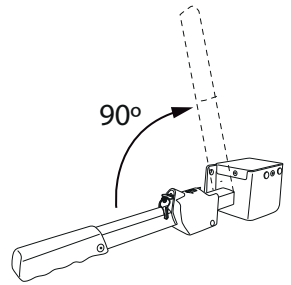
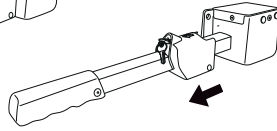
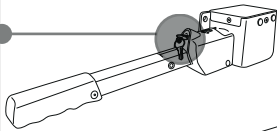
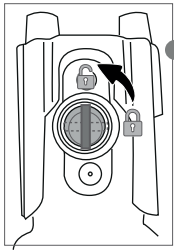

3

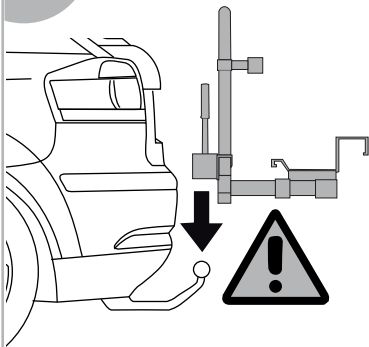

4

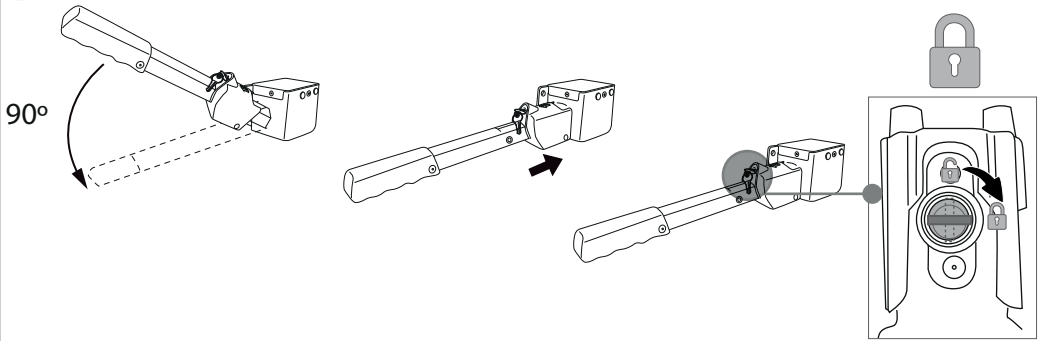

5

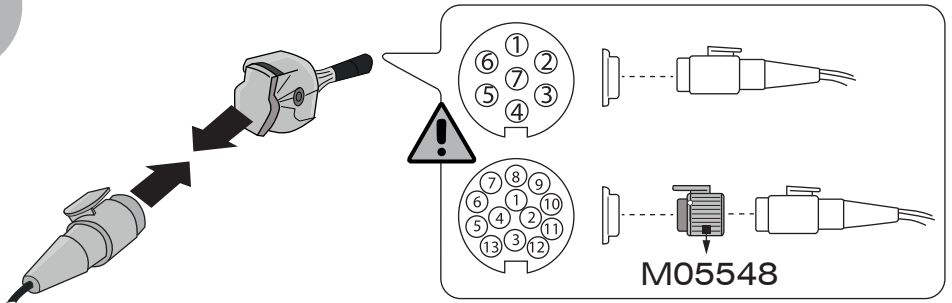

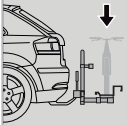

≤ 90kg/198lb!

1

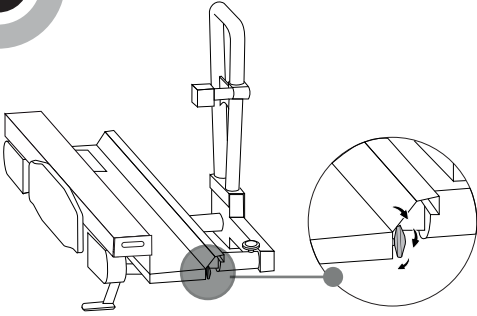

2

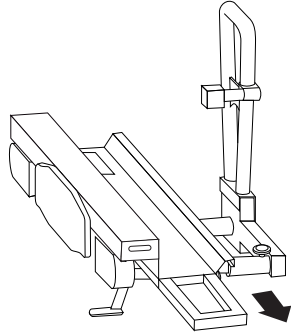

3

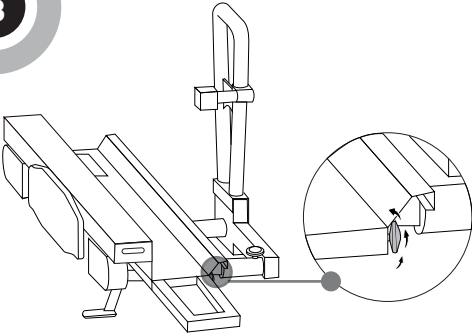

4

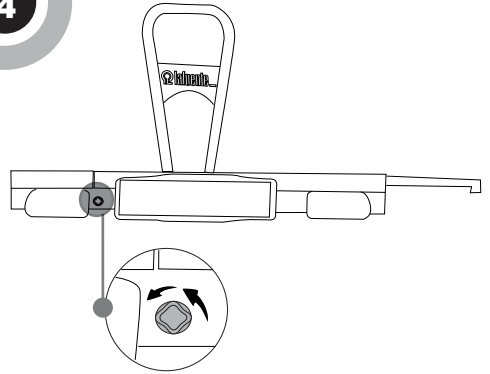

5

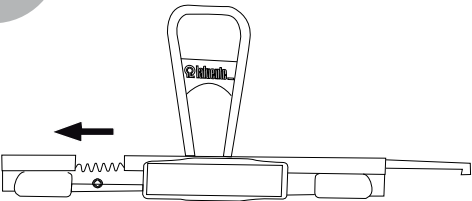

6

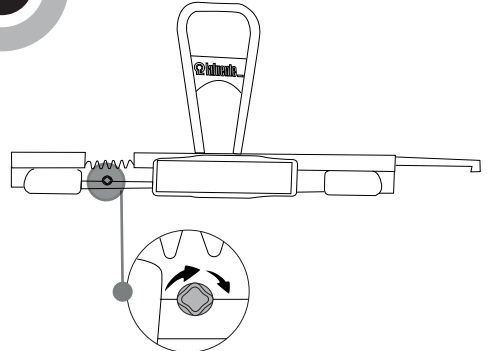

7

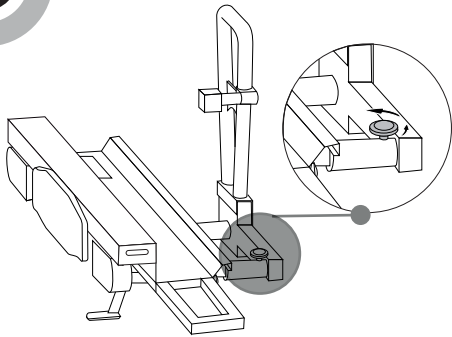

8

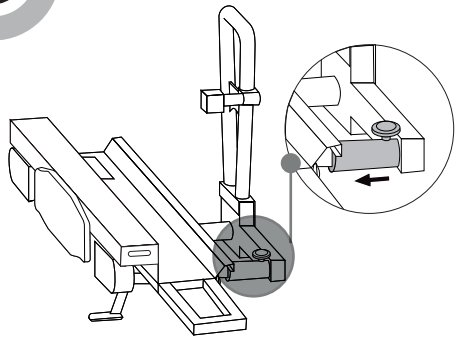

9

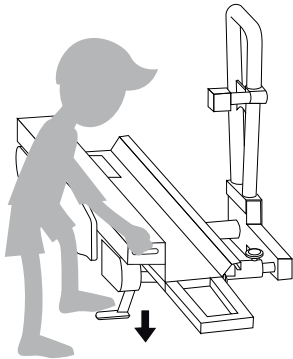

10

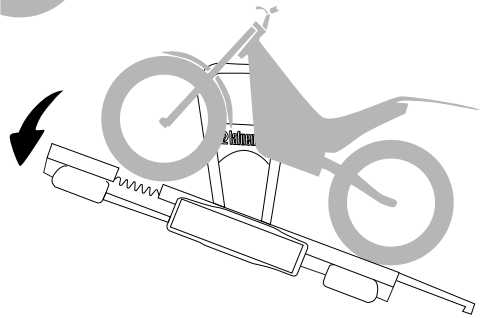

11

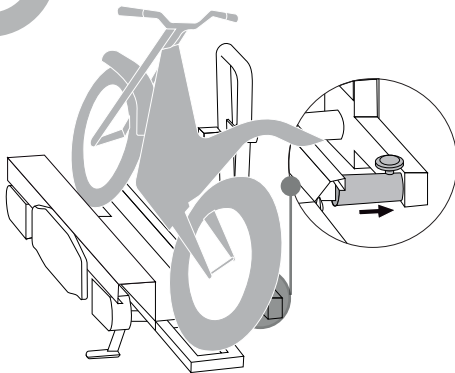

12

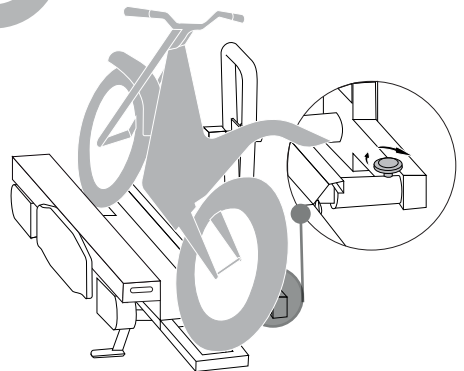



1

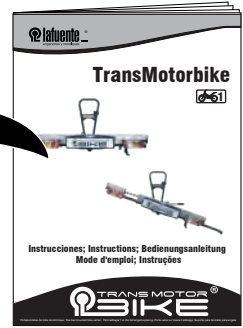
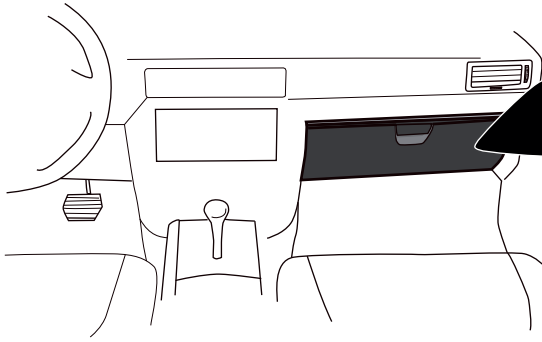

2

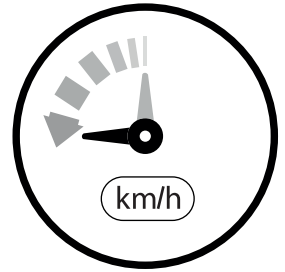
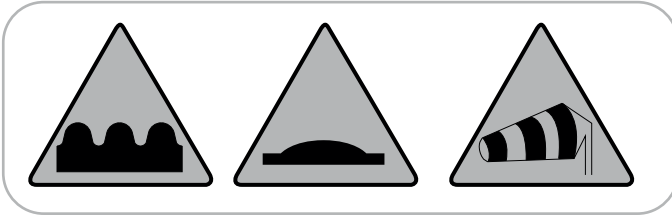

3

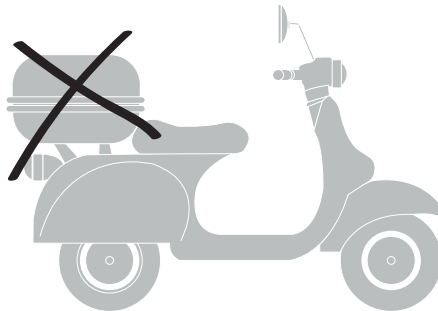



www.transbike.es

C/ Ruiz y Máiquez, 60
29590 - Campanillas (Málaga) • ESPAÑA

Tels.: (+34) 952 62 58 40/41

Fax.: (+34) 952 433 477

info@lafuente.eu

 Made in EU

d  x3

